

Envolvedora Horizontal Pack 9000

La **Pack 9000** (bobina superior) es la Envolvedora Flowpack Electrónica que propone Synchropack para **productos regulares y muy altas producciones**, con alimentaciones automáticas y múltiples cambios de formato. Diseño en voladizo, construcción modular, flexibilidad y altas prestaciones, facilidad de uso y cambio de formato, mínimo mantenimiento y control electrónico total, son las principales características de éste modelo de envolvedora.

Sobre esta plataforma común, se han desarrollado múltiples configuraciones que, combinadas con la gran variedad de accesorios disponibles, hacen que la **Pack 9000** se adapte a los productos más diversos así como a las más altas exigencias de los distintos entornos productivos. Nuestra larga experiencia nos permite ofrecer también, un gran número de alimentadores y accesorios para la mas amplia variedad de productos.

Pack 9000 Horizontal Wrapping Machine

The **PACK 9000** (top film reel holder) is the Electronic Flowpack Machine proposed by Synchropack to wrap **regular products & for very high production runs**, with fully automatic feeding and multiple format changes. Cantilever design, Modular construction, High flexibility & Performance, Ease of operation & Changeover, Low maintenance cost and full electronic control, are the main features of this model of wrapping machine.

This common platform has been used to develop multiple configurations that combined with a wide range of available accessories allow the **Pack 9000** to be adapted to many different products as well as to the most demanding requirements in all kind of production environments.

Our large experience also enables us to offer a wide number of accessories and feeding systems for the greatest variety of different products.

Machine à Envelopper Horizontale Pack 9000

La **Pack 9000** (bobine en position supérieure) est l'Enveloppeuse Flowpack Electronique que Synchropack propose pour les **produits réguliers** et pour les **très hautes productions**, avec alimentations totalement automatiques et les changements multiples de format.

Un dessin en balcon, une construction robuste, un minimum de maintenance, un maximum de flexibilité et de facilité d'utilisation et un control électronique total, voilà les principales caractéristiques de ce nouveau modèle de machine enveloppeuse. Cette plate-forme commune est utilisée pour développer plusieurs configurations, lesquelles, en combinaison avec une grande variété d'accessoires disponibles, permettent à la **Pack 9000**, de s'adapter aux différents produits ainsi qu'aux plus grandes exigences techniques et aux différents environnements de production. Notre grande expérience nous permet aussi de vous offrir toute une variété de systèmes d'alimentation et d'accessoires pour une large gamme de produits.

Pack 9000



Túnel conformador fijo de alta velocidad

High speed fixed forming box

Conformateur fixe de haute vitesse



Grupo de soldadura longitudinal

Longitudinal sealing unit

Groupe se soudure longitudinale



Grupo de soldadura y corte transversal

Cross sealing and cutting unit

Groupe se soudure et coupe transversale



Pantalla táctil / Touch panel / Écran tactile



Cepillo rotativo para la extracción de aire

Air exhaust rotary brush

Brosse rotative pour l'extraction d'air

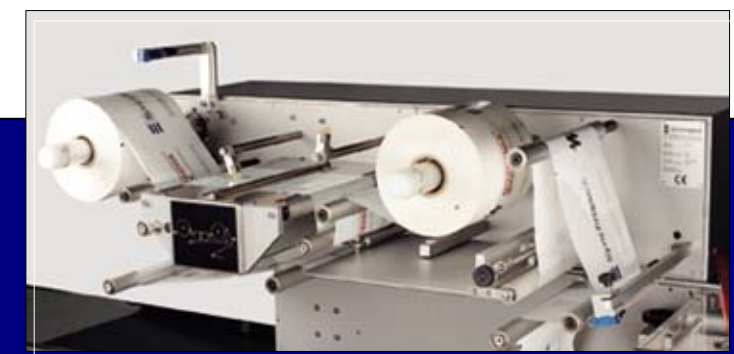

Conjunto para el empalme automático del film

Automatic film splicing device

Groupe pour le raccordement automatique du film

ESPECIFICACIÓN GENERAL - GENERAL SPECIFICATION

Normativas de Seguridad - Safety Compliance - Normes de Sûreté	CE Directive 98/37/CE CE Directive 89/336/CEE - 93/68/CEE CE Directive 72/23/CEE - 93/68/CEE EN 415-3 / EN 60204-1 / EN ISO 12100-1 / EN ISO 12100-2 / EN 294 / EN 418
Alimentación Eléctrica - Power Supply - Branchement électrique	380-440 VAC / 3 Ph / 50-60 HZ
Consumo Eléctrico - Electrical Consumption - Consommation électrique	De - From: 6 to 15 Kw Según configuración - Depending on machine configuration - Selon configuration
Consumo Neumático - Air Consumption - Consommation d'Air	De - From: 0 - 50 l / min @ 6 bar Según configuración - Depending on machine configuration - Selon configuration
Nivel Sonoro - Noise Level - Niveau Sonore	Menor que - Less than - Moins de: 80 dB(A)
Peso - Weight - Poids	Entre - Between: 1000 & 1500 Kg Según configuración - Depending on machine configuration - Selon configuration
Color - Colour - Couleur	RAL 9007 Gris metalizado - Silver Metallic Grey - Gris Métallisé

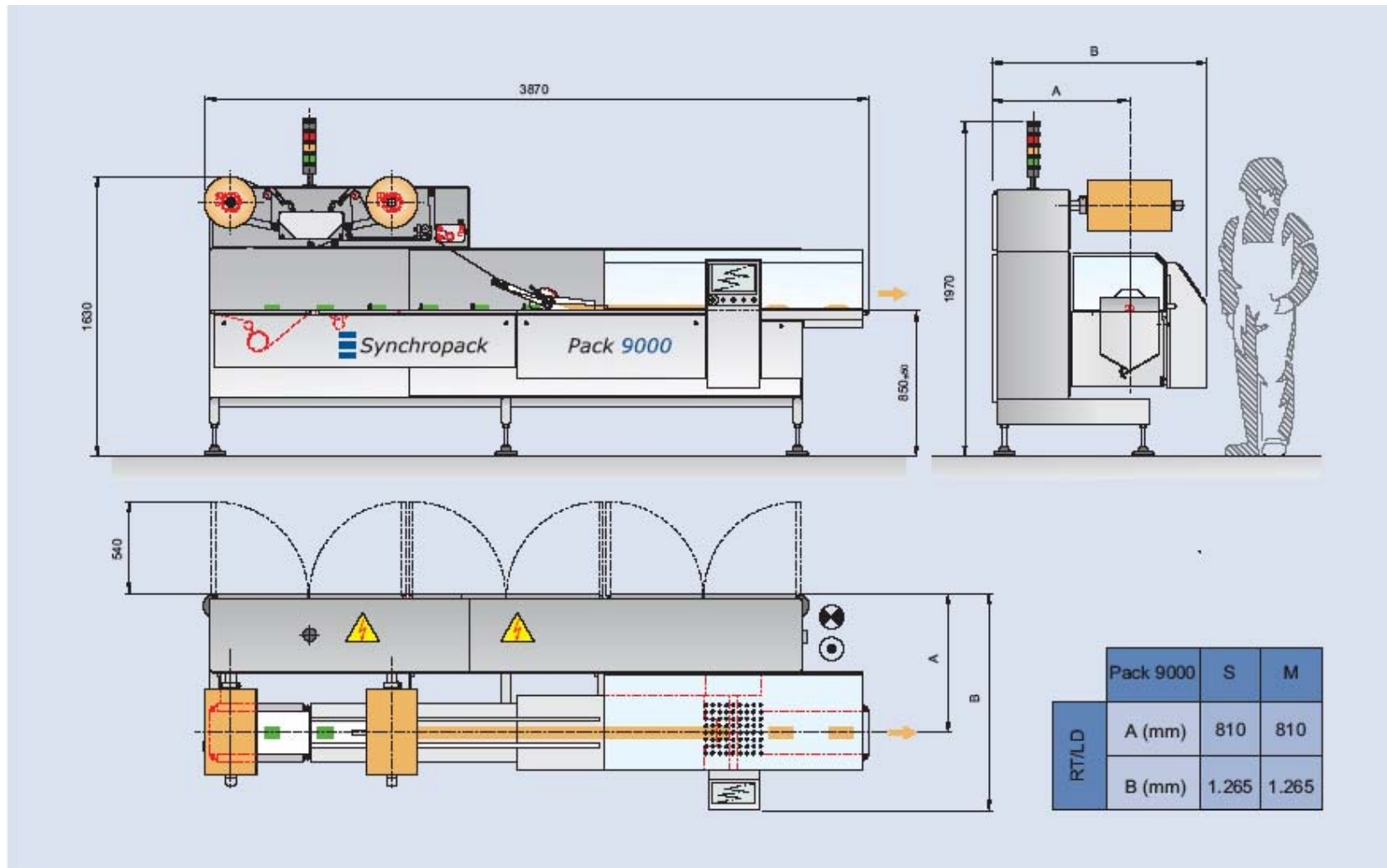

PACK 9000		S			M	
Configuraciones posibles / Possible configurations / Configurations possibles		S4	S3	S2	M2	M1
Ancho de bobina / Film width / Laize (mm)		300	300	300	500	500
Ø Exterior / Outside Ø / Ø extérieur (mm)		300				
Ø Interior / Core Ø / Ø intérieur (mm)		76				
RT	Mordazas / Jaws / Mâchoires (Ø x Ancho - Ø x width - Ø x largeur) mm	120 x 100			150 x 200	
	Nº de Mordazas / Nr. of Sealing Jaws / Nr. de Mâchoires	4	3	2	2	1
	Longitud Producto / Product Length / Longueur Produit (mm)	20-80	45-120	70-160	80-220	120-450
	Ancho Producto / Product Width / Largeur Produit (mm)	10-70			10-170	
	Altura Producto / Product Height / Hauteur Produit (mm)	1-45			1-75	
Velocidad Mecánica / Mechanical Speed / Vitesse Mécanique (p.p.m.)		1000	800	600	300	150

- NOTAS:**
- Las dimensiones máximas de los productos no pueden ser consideradas simultáneamente.
 - La producción depende del tipo de film utilizado y de las características de cada producto.
 - Todos los datos deben ser considerados como orientativos y pueden ser modificados sin previo aviso.
- NOTES:**
- The quoted max dimensions of products can not be used at the same time.
 - Production speed depends of the film quality and product characteristics.
 - All technical data are indicative and may be modified at any time without previous notice.
- NOTES:**
- Les dimensions maxi. Indiquées des produits ne peuvent pas être utilisées en même temps..
 - La vitesse de production dépend de la qualité du film et des caractéristiques du produit.
 - Toutes les données techniques sont indicatives et peuvent être modifiées à tout moment sans préavis.

Versiones Disponibles

- THERMO** - para films termosoldables
- COLD** - para films de sellado en frío
- RT** - cortador/soldador tipo Rotativo
- INOX** - Construcción en Ac. Inoxidable
- RH** - Ejecución "mano derecha"

Available Versions

- THERMO** - for heatsealable films
- COLD** - for cold sealing films
- RT** - Rotary type sealer / cutter
- INOX** - Stainless Steel execution
- RH** - "Right hand" execution

Versions Disponibles

- THERMO** - pour les films thermo soudables
- COLD** - pour les films de scellage à froid
- RT** - Coupeur / soudeur de type Rotative
- INOX** - Exécution en acier inoxydable
- RH** - Exécution "main droite"



Cinta de salida de desmontaje fácil
 Easy dismounting outfeed conveyor
 Convoyeur de sortie à démontage facile



Cinta de alimentación con puertas abatibles
 Infeed conveyor with side hinged panels
 Convoyeur d'alimentation avec des portes abattables



Cuadro eléctrico con control por PC Industrial
 Electrical Cabinet with Industrial PC Control
 Panneau électrique avec contrôle par PC industriel